

纸板 建造

活动 1

孩子们用回收的纸板、胶带、夹子和胶水制作三维雕塑，探索结构、大小、形状和形态等概念。

材料

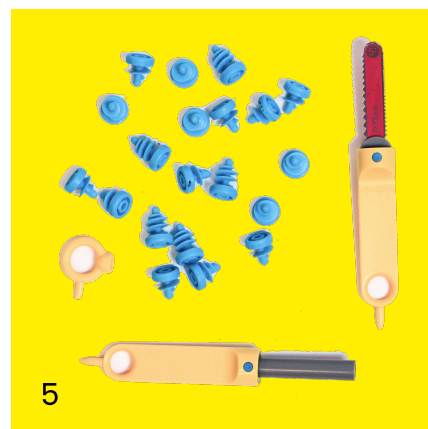
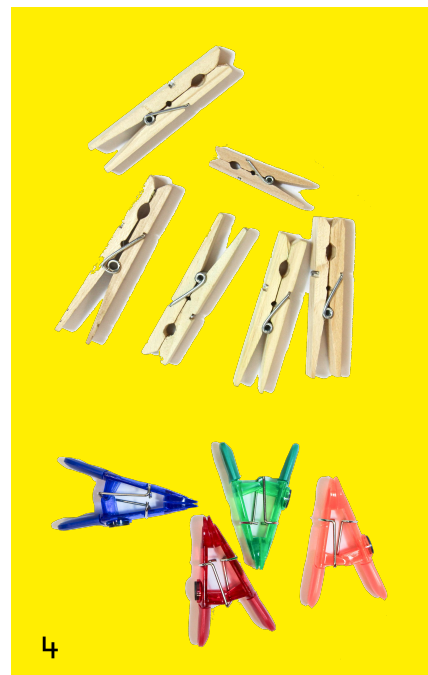
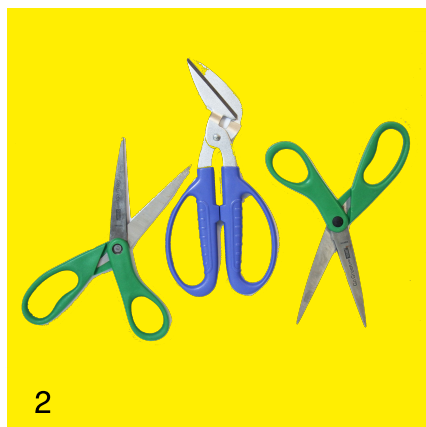

1 各种尺寸、厚度和形状的回收纸板、盒子和管子

2 剪刀（普通剪刀或纸板剪刀）

3 遮蔽胶带（美纹纸胶带）

4 衣服别针和/或夹子

5 MakeDo（美度扣）纸板建筑工具包（可选）

让我们做好准备工作

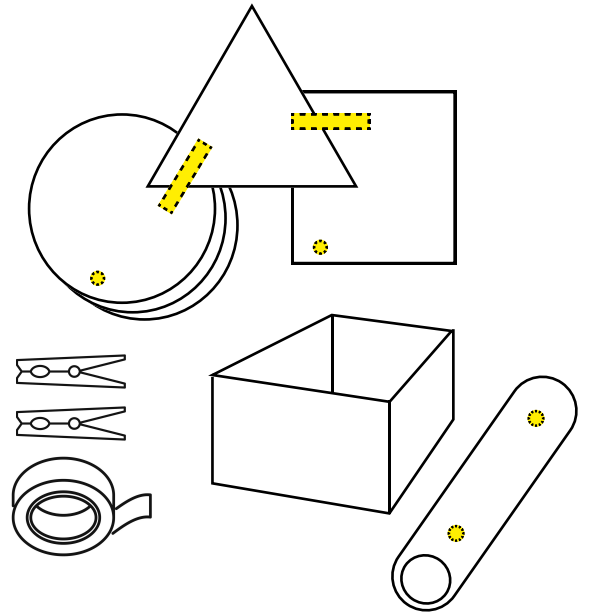
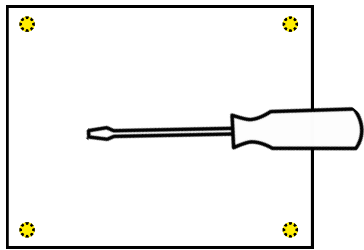
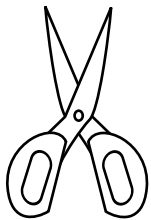
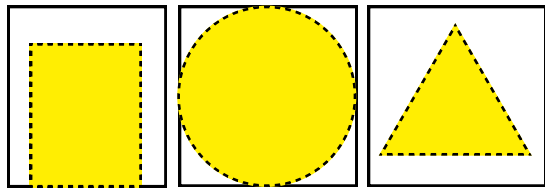

步骤一

预先将纸板箱剪成小块。任何形状和大小都可以，您可以尝试剪成三角形、圆形和正方形等形状。虽然普通剪刀也可以使用，但使用裁纸刀、纸板剪刀、MakeDo（美度扣）工具包中的塑料安全锯或电剪刀可以更轻松地剪切纸板。如果使用 MakeDo（美度扣）纸板建筑工具，请提前在一些纸板上打孔，这样孩子们可以更轻松地插入螺丝。

步骤二

将剪好的纸板形状和其他回收纸板与胶带、晾衣夹和 MakeDo（美度扣）等工具一起摆放在地板上或桌子上。

开始游戏！



邀请孩子们从探索纸板开始，注意他们握住、弯曲和堆叠纸板时的感觉。示范如何使用 MakeDo（美度扣）工具，并提及这些工具可以重复使用。

你能用纸板建造什么？

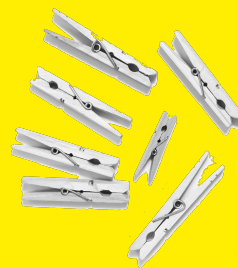

介绍下面的游戏提示、艺术技巧和词汇，以不同的方式扩展儿童的创造力。分享艺术家 Louise Nevelson（路易丝-尼维尔森）作品的图片，并邀请孩子们谈谈他们注意到了什么。



如何剪切、折叠、撕裂、堆叠、粘贴和弯曲纸板来制作雕塑？



你如何能让纸板相互平衡呢？



这个制作过程中最有挑战性的部分是什么？

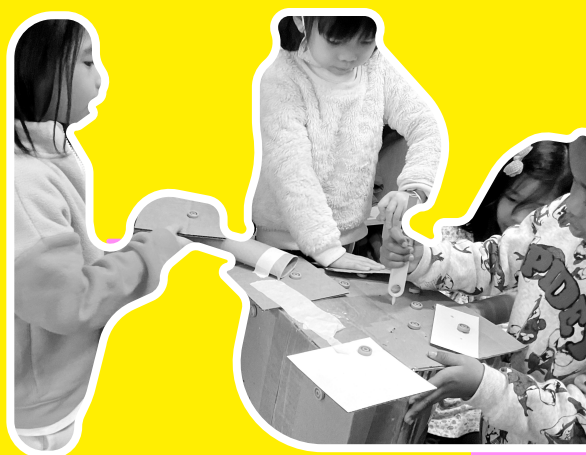

下一次你会采取什么不同的做法呢？



我注意到你这么做了，你能告诉我你为什么这么做吗？



艺术技巧



切割



折叠

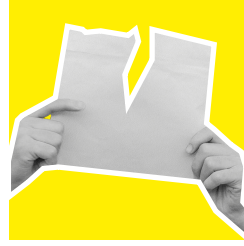

撕裂

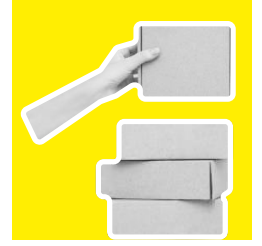

堆叠



粘合

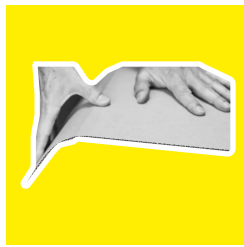

弯曲纸板

词汇

纸板

由多层纸制成的硬质材料，用于制作盒子等物品

建造

建造出来的东西

工具

用来做特定事情的东西，通常握在手中

路易丝·内维尔森

路易丝·内维尔森称呼自己为“原始回收者”，因为她喜欢从基普湾的人行道上收集被丢弃的物品，并将它们重新组装成三维艺术作品。她出生在当代的乌克兰，在20世纪初移居到美国缅因州的罗克兰。她的创作热情源于家庭，她的父亲是一位建筑商和废品商。



在艺术工作室里的路易丝·内维尔森



路易丝·内维尔森使用木工工具，然後塗上黑色油漆。

“当你把别人丢弃的东西重新组合在一起时，你实际上是在赋予它们新的生命，一种超越它们原本用途的精神生命。”



路易丝·内维尔森花了九年时间创作了这件艺术品，它是由艺术家在纽约的人行道上收集的家具碎片和木头废料（如椅子、家具腿和建筑废料）制作而成的。这件雕塑装置高超过8英尺，宽14英尺，由很多小木制隔间堆叠在一起，并被涂成了黑色。

Louise Nevelson Young Tree VI and XIX (1971, Collection Walker Art Center)



Dawn's Wedding Chapel (1959, Collection Dr. John Horton)

让我们細心观察

- 你认出哪些部分？
- 你看到什么形状和纹理？
- 这些部分如何平衡在一起？



Louise Nevelson, Total Totality II (1959-1968).
MEDIUM, DIMENSIONS© Estate of Louise
Nevelson / Artists Rights Society (ARS), New York